

## Pitlift P2-50.19-KK35

Stempelhefbrug met zwaaiarmen, capaciteit 3500 kg, plunjerafstand 1350mm

Een pistonhefbrug met zwaaiarmen is aangewezen voor off-road voertuigen, minibussen, bestelwagens of wanneer men veel vrijheid wenst onder het voertuig.

- Telescopische armen (3-voudig). Chassis armen: donkergrijs. Armen: elektrolytisch gegalvaniseerd.
  - (Warm-)gegalvaniseerde middenplaat.
  - Verstelbare opnamepads
  - Plunjers onder het voertuig
  - Middendruk hydraulische unit
  - Synchronisatie met ronde tandlatten,  $\varnothing 40$  roestvast staal (inox)
  - Nooddaalaansluiting buiten de put
  - Anti-rotatiesysteem: inwendige rechthoekige buis.
- 
- Hefcapaciteit: 3500kg
  - Koers: 1900mm (2000mm vrije hoogte onder voertuig!)
  - Heftijd: ca. 35s.
  - Daaltijd: ca. 35s.
  - Min. hoogte opnamepad: 100mm
  - Armbereik: 560-1140mm
  - afstand tussen de plunjers: 1350mm

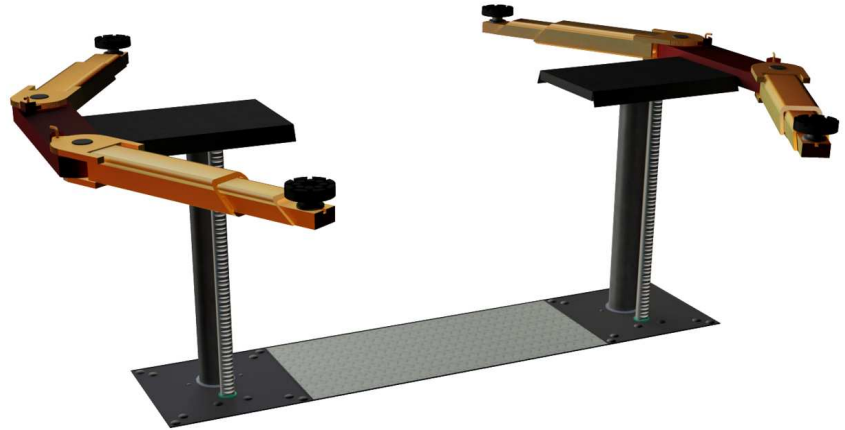

- plunjerdiameter:  $\text{Ø}125\text{mm}$
- vermogen hydr. groep: 3 kW
- Met CE-stop (biepsignaal op het einde van de koers bij het dalen)
- verzinkte uitvoering

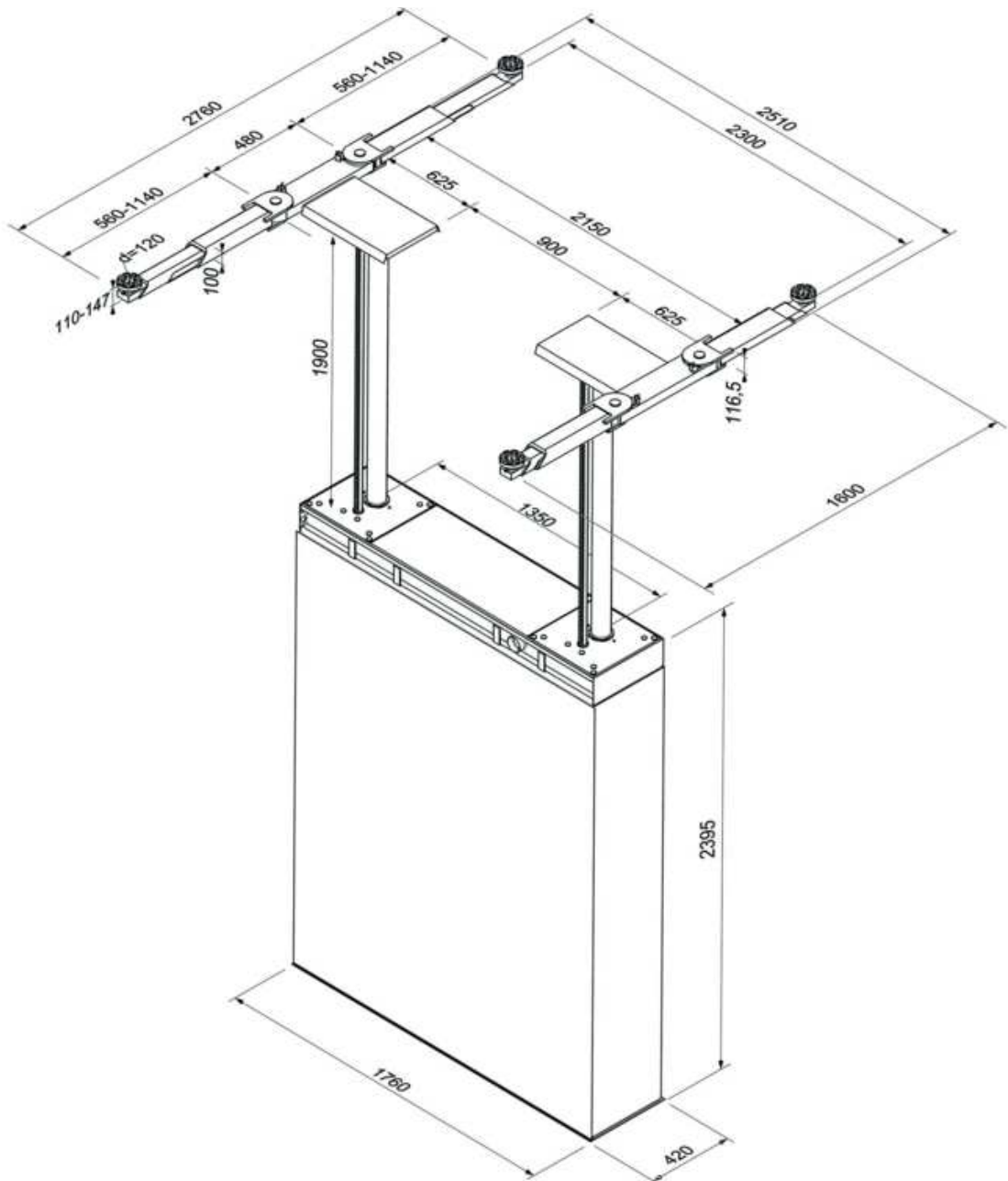

zijaanzicht

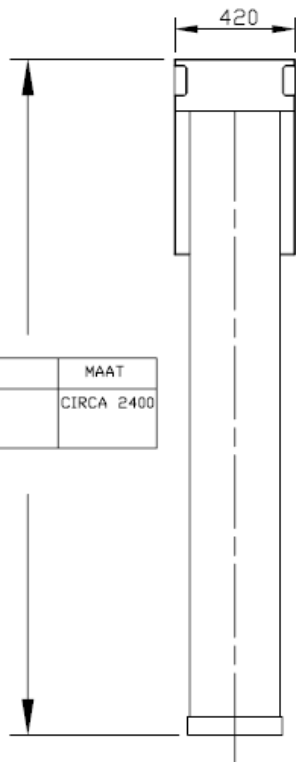

TYPE	MAAT
DVR 19.135Z	CIRCA 2400

Vooraanzicht

